

dds

DAS MAGAZIN FÜR MÖBEL UND AUSBAU



MIT AHA-EFFEKT

Gekonnt entwerfen, überzeugend präsentieren

MÖBEL

Wie ein Fünffachs-BAZ dazu überlistet wurde, Bauteile unterhalb der Nullebene zu fräsen

BAUELEMENTE

dds-Window mit einem Beitrag des IFT zu Innovationen für Holzfensterbauer

MARKTÜBERSICHT

Akkustaubsauger für Werkstatt und Baustelle: Was die neuen Geräte können

DER SCHREINER-JAHRESWECHSEL

Wie Sie ertragreicher verkaufen. Die Kolumne von Roland Schraut

Die Ferien- und Urlaubszeiten sind durch, es stehen die letzten Monate des Jahres an.

Erfahrungsgemäß heißt es in dieser Zeit bundesweit aus nahezu allen Tischlereibetrieben: »Wir sind voll!« Immer wenn ich diese Aussage höre oder davon lese und dabei Betriebe klassischer Prägung vor Augen habe, verursacht dieser Gedanke Unwohlsein.

Mit »Betrieb klassischer Prägung« meine ich folgende Situation: Es sind Aufträge da, die bis zum Jahresende auslasten, ja. Nur sind diese Aufträge häufig schlecht kalkuliert:

Material plus 15 % oder vielleicht 25 % und die geleisteten Stunden. Die Betriebe werden keinen Ertrag erzielen,

im Gegenteil. Jeder Auftrag ist eigentlich eine Strafe. Leider sind sich viele Unternehmer dessen gar nicht bewusst oder sie blenden diese Tatsache einfach aus. Für ein Umdenken oder für Herumrechnerei ist jetzt keine Zeit. Die Aufträge müssen raus.

Deshalb wird bis Weihnachten geschuftet was das Zeug hält, hergestellt und montiert, um dann irgendwann zwischen den Jahren in eine höchst verdiente Pause zu fallen, die allesamt – Unternehmer wie Belegschaft – dringend benötigen. Nicht um sich zu erholen, sondern um einigermaßen funktionsfähig zu bleiben.

Die Welt beginnt sich dann so ab Mitte Januar wieder zu drehen und das neue Jahr grüßt regelmäßig mit gesammelten Abbuchungen beispielsweise für Versicherungen und Bei-

träge. Leider kann man erst in ein paar Wochen Ausgangsrechnungen schreiben, deshalb startet das neue Jahr wie so oft auf dem Schreinerkonto mit einem Minusvorzeichen. Kein wirklich gutes Gefühl für einen Start.

Sollte es bei Ihnen ähnlich ablaufen und Unzufriedenheit da sein – bitte tun Sie den ersten und wichtigsten Schritt: Nehmen Sie diese Situation nicht als gegeben hin! Entscheiden Sie sich jetzt, Ihre Situation zu verändern und holen Sie sich Hilfe und Input von außen. Sie können es, sie haben es selbst in der Hand!

Der Verkaufsexperte Roland Schraut bietet mit der »Sales academy« ein Mentoring-konzept für Unternehmer im Handwerk an. Infos unter www.salesacademy.ag

»Wenn der Januar 2019 anders aussehen soll als die Jahre zuvor, müssen Sie heute aktiv werden!«

ROLAND SCHRAUT

»TOP 100«

Deutsche Verrechnungsstelle ausgezeichnet

Die Deutsche Verrechnungsstelle (DV) wurde mit dem »Top 100«-Siegel für besondere Innovationskraft und überdurchschnittlichen Innovationserfolg ausgezeichnet. Das 2015 gegründete Unternehmen bietet Handwerkern und mittelständischen Betrieben ein umfangreiches Leistungspaket für Rechnungs- und Forderungsmanagement sowie im Mahnwesen. Darüber hinaus bietet die Deutsche Verrechnungsstelle den klein- und mittelständischen Unternehmen über einen Partner auch das Übertragen von Forderungen an. »Das kommt gut an, denn das sogenannte Factoring blieb gerade dieser Kundengruppe bisher häufig verwehrt. Eine zusätzliche kostenfreie Bonitätsprüfung bietet zudem Schutz vor Zahlungsausfällen und sichert unseren Kunden die teilweise überlebenswichtige Liquidität«, so DV-Geschäftsführer Jens Kassow. www.deutsche-verrechnungsstelle.de



www.grundmeierkg.de

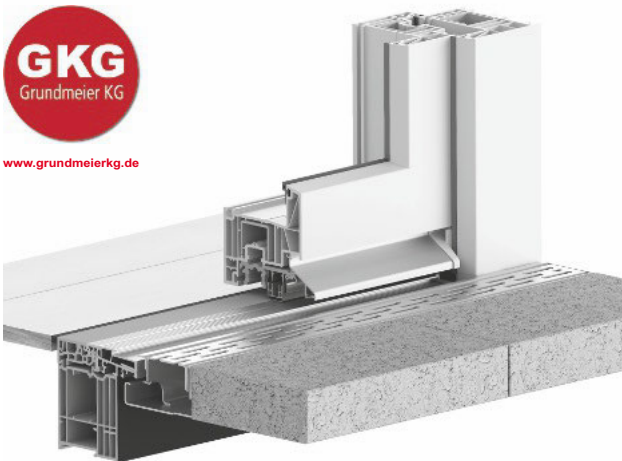

Die Nullschwelle

wird zur Standardlösung!

Bodenebenes Türschwellsensystem COMBI PLAN

- Barrierefreier, bodenebener Durchgang ohne Schwellenanschlag.
- Vielfältig einsetzbar bei Haustüren, Balkontüren und Stulptüren - auch als Dreh-/Kippelment.
- Wasserablauf außerhalb der Gebäudeabdichtung mit dauerhaftem Schutz vor Feuchtigkeit am Mauerwerk.
- Umlaufender Beschlag im Flügel möglich.
- Verriegelungen in der Türschwelle möglich.
- Keine Schleifdichtung auf dem Boden oder der Schwelle.
- Einfache und effiziente Montage.
- Sicherheitsklasse RC 2 und Schlagregendicht bis zu Klasse A9.

Grundmeier KG | Bartholomäusweg 1 | D-33334 Gütersloh | www.grundmeierkg.de